



---

## INSTRUCTIONS

### IMPORTANT SAFEGUARDS

When using electrical equipment, basic safety precautions should always be followed including the following:

1. **READ AND FOLLOW ALL SAFETY INSTRUCTIONS**
2. Disconnect power before performing work on electrical equipment.
3. Do not use outdoors.
4. Do not let power cords touch hot surfaces and do not mount near gas or electric heaters.
5. Use caution when servicing batteries. Battery acid can cause burns to skin and eyes. If acid is spilled on skin or eyes, flush with fresh water and contact a physician immediately.
6. Equipment should be mounted in locations and at heights where unauthorized personnel will not readily subject it to tampering.
7. The use of accessory equipment not recommended by BeLuce Canada Inc. as it may cause an unsafe condition, and will void the unit's warranty.
8. Do not use this equipment for other than its intended purpose.
9. Servicing of this equipment should be performed by qualified service personnel.
10. **SAVE THESE INSTRUCTIONS!**

---

## INSTALLATION

1. Extend unswitched 24 hour AC supply of rated voltage to a junction box or appropriate device wiring (supplied by others) installed in accordance with all applicable codes and standards. Leave at least 8 inches of slack wire. This circuit should NOT be energized/live at this time.
2. Drill 7/8" hole in area provided for AC supply and/or remote load and install bushing provided (Figure 3).
3. Mount the unit securely into place. Install four (4) mounting feet to the back of the cabinet. Fasten each foot with an appropriately sized screw or mounting bolt (not supplied) through each hole and into the mounting surface/wall. Each fastener must be securely in place to properly support the unit.
4. Open the unit by unscrewing the two (2) cover screws on the one side of the unit (Figure 2). The hinged door can then be swung down and the reflector inside lowered.
5. Chevrons are made of 2 layers of self-adhesive vinyl. Use a utility knife and dig under the outside corner of the chevron to be removed ensuring the utility knife has penetrated both layers of vinyl. Once the knife is under both layers of the chevron slowly begin to peel the chevron away from the lens following the contour of the chevron. If necessary repeat this process on the second chevron (Figure 6). Remove backing from double sided tape; align and stick coloured fibre/diffuser to inside of cover.
6. Make proper wiring connections between the AC supply and the unit's transformer per diagram provided (Figure 4). **Insulate unused wire!** Connect ground to supplied green ground wire in accordance with local codes. Reassemble all wire connections and connectors. **CAUTION! - Failure to insulate unused wire may result in a shock hazard or unsafe condition as well as equipment failure. All wires must be dressed and routed to ensure they will not come in contact with the circuit board.**
7. Connect the wire lead(s) from the positive circuit board terminal (+) to the positive terminal connector on the battery (Figure 3). For large units the batteries may be shipped separate from the cabinet. Install the batteries into the cabinet and make the appropriate inter-battery connections (Figure 5).
8. Position reflector and secure with ties.
9. Close cover and secure cover screws.
10. Turn on AC line voltage supply.
11. Position lamps/heads to provide best lighting distribution by loosening head set screws to adjust angle and swivel. Manually rotate or twist head to desired position then tighten set screws to lock position.

---

## CAUTION

**WARNING! Before servicing parts, ensure area is known to be non-hazardous**

This equipment is furnished with a sophisticated low voltage battery dropout circuit to protect the battery from over-discharge after it's useful output has been used. Allow 24 hours recharge time after installation or power failure for full load testing.

---

## OPERATION

1. To test, pass a magnet over test marking to initiate the test (Figure 1). Charge indicator will go out and the DC lamps will come on.
2. A bright charge indicator indicates a high charge rate. After the battery has reached full charge, the indicator light will go out. Under normal operation the high charge indicator will turn off and on intermittently while the unit is in standby mode (regular/mains AC present) since the charge rate will vary in order to maintain an optimal battery charge.

Figure 1

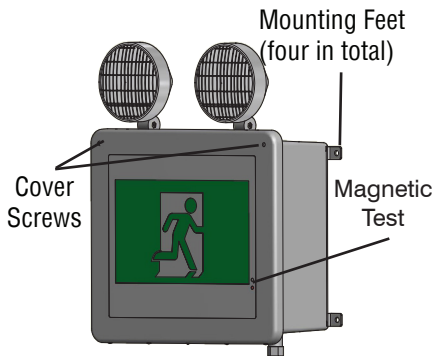

Figure 3

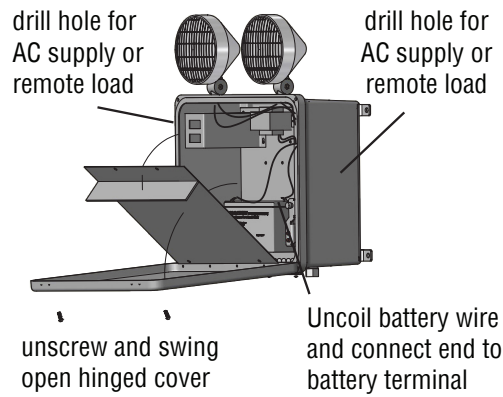

Figure 4

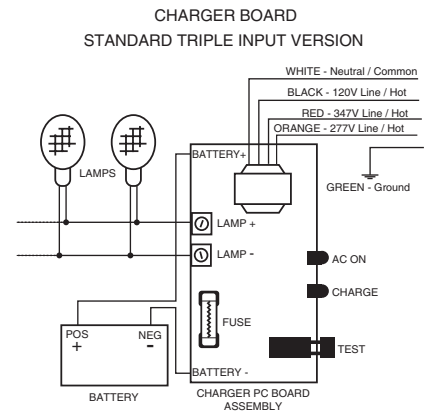

Figure 2

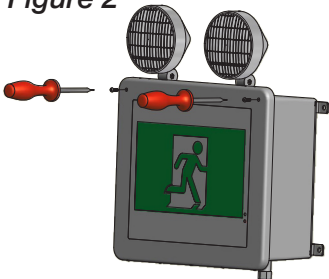

Figure 6

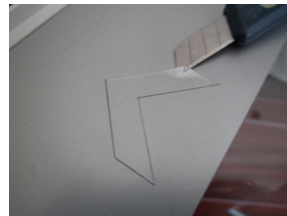
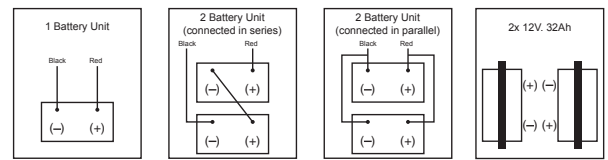

Figure 5



## MAINTENANCE

1. BeLuce Canada Inc. strongly recommended compliance with all Code requirements.
2. The lamps listed herein when used according to the instructions with this unit are in accordance with the requirements of CSA Standard C22.2, No. 141 – Unit Equipment for Emergency Lighting.
3. Clean lenses on a regular basis.

NOTE: The servicing of any parts should be performed by qualified service personnel only. The use of replacement parts not furnished by BeLuce Canada Inc. may cause equipment failure and will void the warranty.

## TROUBLESHOOTING

**IMPORTANT NOTE: If the Time Delay optional feature is installed, emergency lamps will remain lit for up to 10 minutes following the resumption of regular/mains AC power to the unit.**

EMERGENCY LAMPS DO NOT COME ON AT ALL LED "AC ON" indicator is out before test...

Pilot Light is out before test...

1. Check AC supply - be sure unit has 24 hour AC supply (unswitched).
2. AC supply is OK, and indicator light is out, replace PC Board Assembly.

Pilot Light is on before test

3. Either the output is shorted or overloaded, or the battery is not connected.
4. Battery is severely discharged. Allow 24 hours for recharge and then retest. NOTE: This could be the result of a switched AC supply to the unit (which has been turned off at some point), a battery with a shorted cell, an old battery or a battery which has been discharged due to a long power outage and is not yet fully recharged.

EMERGENCY LAMPS COME ON DIM WHEN TEST SWITCH IS ACTIVATED

1. Battery discharged - permit unit to charge for 24 hours and then retest. If lamps are still dim, check charger for proper function. If charger functions correctly, replace battery.

EMERGENCY LAMPS COME ON WHEN BATTERY IS FIRST CONNECTED

1. Battery may be connected in reverse polarity. Check connections. Connect Positive lead to Positive battery terminal and Negative lead to Negative battery terminal. The lamps should then turn off and the charge indicator should light when AC power is applied.

EMERGENCY LAMPS COME ON DIM WHEN AC POWER IS ON -

1. Check supply voltage and AC connections. This emergency light is provided with brownout protection. The AC supply must be at least 80% of nominal (96V on a 120V line) for equipment to function normally. At lower voltages the emergency lamps will begin to glow dimly until the source voltage drops below the full "turn-on" point. NOTE: This condition may also be caused by incorrectly connecting a 120 Volt supply line to the wrong voltage transformer lead.

## SAVE THESE INSTRUCTIONS

## INSTRUCTIONS

### MESURES DE PROTECTION IMPORTANTES

Toujours prendre les précautions d'usage pour employer un équipement électrique, notamment les mesures suivantes :

1. **VEUILLEZ LIRE ATTENTIVEMENT ET OBSERVER TOUTES LES CONSIGNES DE SÉCURITÉ.**
2. Toujours débrancher l'unité de l'alimentation électrique avant l'entretien ou une réparation.
3. Ne pas utiliser cet appareil à l'extérieur.
4. Ne pas laisser le cordon entrer en contact avec une surface chaude. Ne pas installer près d'un chauffage au gaz ou électrique.
5. Faire preuve de prudence lors de l'entretien des batteries. L'acide des batteries peut causer des brûlures à la peau et aux yeux. En cas de contact cutané ou oculaire avec de l'acide, rincer immédiatement avec de l'eau douce et contacter un médecin.
6. L'équipement doit être installé dans un endroit et à une hauteur où il ne sera pas soumis à un usage intempestif par un personnel non autorisé.
7. L'usage de tout appareil auxiliaire non recommandé par BeLuce Canada Inc. peut causer une condition non sécuritaire et annulera la garantie de l'unité.
8. Ne pas employer cet équipement pour un usage autre que celui prévu.
9. La maintenance de cet équipement doit être effectuée par le personnel de maintenance qualifié.
10. **VEUILLEZ CONSERVER CES INSTRUCTIONS !**

## INSTALLATION

1. Amener l'alimentation C.A. de la tension assignée non commutée sur 24 h à une boîte de jonction ou autre dispositif de câblage approprié (fournis par d'autres) installé conformément à tous les codes et normes applicables. Laisser un jeu de fil d'au moins 8 po. Ce circuit ne doit PAS être sous tension durant ce temps.
2. Percer un trou de 7/8 po à l'endroit prévu pour l'alimentation C.A. et/ou la charge satellite et installer la bague fournie (Figure 3).
3. Installer l'unité en place solidement. Installer quatre (4) pattes de montage à l'arrière du coffret. Fixer chaque patte à l'aide d'une vis ou d'un boulon de taille appropriée (non fourni) à travers chaque trou et dans la surface/le mur de montage. Chaque fixation doit être solidement en place pour un support adéquate de l'unité.
4. Dévisser les deux (2) vis du couvercle sur un côté de l'unité pour l'ouvrir (Figure 2). La porte articulée peut alors être basculée vers le bas et le réflecteur interne être abaissé.
5. Les chevrons indicateurs sont fabriqués de 2 couches de vinyle autoadhésif. Utiliser un couteau à lame rétractable et soulever un coin extérieur du chevron à retirer, s'assurer que le couteau a pénétré sous les deux couches de vinyle. Une fois le couteau sous les deux couches du chevron, commencer à le peler délicatement de la lentille en suivant le contour du chevron. S'il y a lieu, répéter la procédure pour le second chevron (Figure 6). Retirer la doublure du ruban à double-face; aligner et coller la fibre/le diffuseur de couleur à l'intérieur du couvercle.
6. Effectuer le raccordement approprié entre l'alimentation C.A. et le transformateur de l'unité conformément au schéma fourni (Figure 4). Isoler tout fil inutilisé! Connecter la mise à la terre au fil de terre vert fourni conformément aux codes locaux. Rassembler toutes les connexions et les connecteurs.  
**MISE EN GARDE! – Omettre d'isoler un fil inutilisé peut entraîner un risque d'électrocution ou une autre condition non sécuritaire ainsi qu'une défaillance de l'équipement. Tous les fils doivent être protégés et acheminés de manière à ne pas entrer en contact avec la carte imprimée.**
7. Connecter les fils conducteurs de la borne positive de la carte imprimée (+) au connecteur d'extrémité positif de la batterie (Figure 3). Pour les unités de grande taille, les batteries peuvent être expédiées séparément du coffret. Installer les batteries dans le coffret et faire les connexions appropriées entre les batteries (Figure 5).
8. Positionner le réflecteur et fixer à l'aide d'attaches.
9. Refermer le couvercle et fixer les vis du couvercle
10. Allumer l'alimentation C.A. du réseau.
11. Allumer l'alimentation C.A. du réseau. Desserrer les vis de réglage des têtes pour ajuster l'angle et la rotation afin d'orienter les lampes/têtes de manière à procurer la meilleure distribution lumineuse. Pivoter la tête à la position voulue, puis serrer les vis de réglage pour la bloquer la position.

## MISE EN GARDE

**AVERTISSEMENT ! Avant tout entretien ou service des pièces, s'assurer que la zone est reconnue comme non dangereuse.**

Cet équipement est fourni muni d'un circuit de protection sophistiqué contre une décharge profonde ou totale de la batterie une fois son rendement utile épuisé. Après l'installation ou une panne de courant, permettre un temps de recharge de 24 heures avant de procéder à un test à pleine charge.

## FONCTIONNEMENT

1. Pour effectuer un test, passer un aimant sur la marque test pour enclencher un test (Figure 1). L'indicateur de charge s'éteindra et les lampes C.C. s'allumeront.
2. Un indicateur de charge lumineux indique un taux de charge élevé. Une fois que la batterie a atteint sa pleine charge, l'indicateur s'éteint. En fonctionnement normal, l'indicateur de charge élevée s'éteint/s'allume de manière intermittente, l'unité étant en mode Veille (alimentation C.A. régulière/secteur présente) puisque le taux de charge fluctue pour maintenir une charge optimale de la batterie.

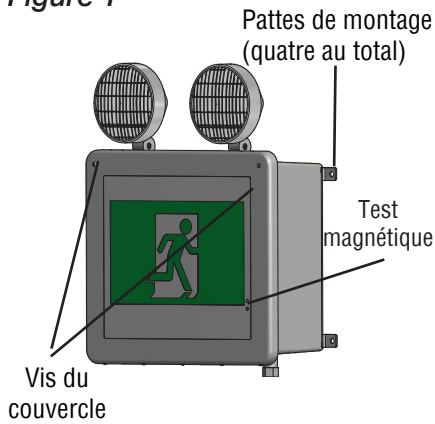
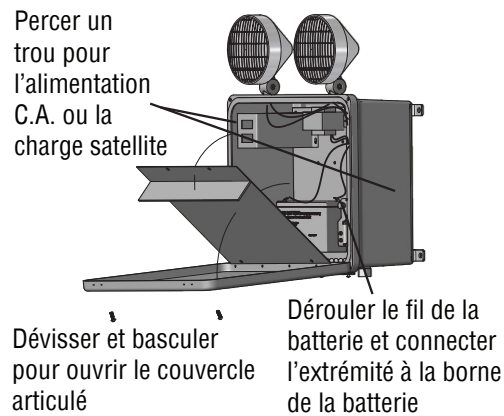
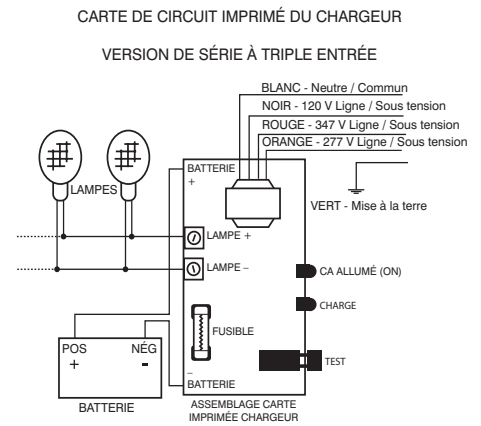
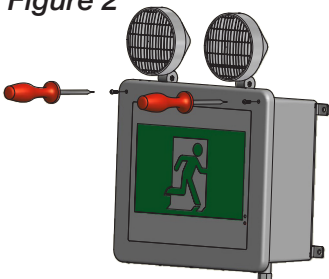
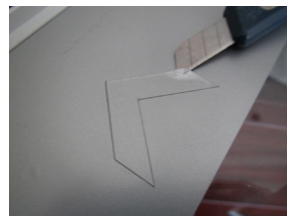
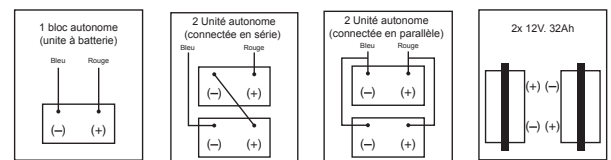
**Figure 1****Figure 3****Figure 4****Figure 2****Figure 6****Figure 5**

## ENTRETIEN

- Le Code exige que l'équipement soit soumis à un test tous les 30 jours durant 30 secondes et qu'un registre soit tenu à cet effet. De plus, l'équipement doit être soumis à un test annuel d'une durée prévue par le Code. La batterie de l'unité doit être remplacée ou l'équipement doit être réparé si l'unité ne fonctionne pas comme prévu durant toute la durée du test. Un registre consigné doit être tenu sur les résultats des tests et toutes les réparations. BeLuce Canada Inc. recommande fortement la conformité à toutes les exigences du Code.
  - Utilisées conformément aux instructions fournies avec l'unité, les lampes indiquées ici sont conformes aux exigences de la norme CSA C22.2, No. 141 – Appareils autonomes d'éclairage de secours.
  - Nettoyer régulièrement la lentille.
- NOTE: L'entretien et la réparation doivent être effectués par un personnel d'entretien qualifié. L'usage de pièces de rechange provenant d'un autre fabricant que BeLuce Canada Inc. peut causer une défaillance prématurée de l'équipement et annulera toute garantie.

## GUIDE DE DÉPANNAGE

### LES PHARES DE SECOURS NE S'ALLUMENT PAS

Lampe témoin éteinte avant le test...

- Vérifier l'alimentation C.A. - s'assurer d'une alimentation C.A. de l'unité sur 24 h (non commutée).
- L'alimentation C.A. est adéquate et la lampe témoin est éteinte, replacer le groupe carte de circuit imprimé.

Lampe témoin allumée avant le test

- Soit que la sortie soit en état de court-circuit ou surcharge, ou la batterie n'est pas branchée.
- La batterie est profondément déchargée. Allouer une période de charge de 24 heures, puis soumettre à un nouveau test.

NOTE : Ceci pourrait être le résultat d'une alimentation C.A. commutée à l'unité (qui aurait été coupée à un certain moment), d'une batterie dont un élément a été court-circuité, d'une vieille batterie ou qui a été déchargée en raison d'une panne de courant prolongée et qui n'est pas complètement rechargée.

### LES PHARES DE SECOURS S'ALLUMENT À FAIBLE LUMINOSITÉ APRÈS AVOIR APPUYÉ SUR LE BOUTON TEST

- La batterie est déchargée – permettre la charge de l'unité durant 24 heures, puis effectuer un autre test. Si la luminosité des phares reste faible, vérifier si le fonctionnement du chargeur est adéquat. Si le chargeur fonctionne normalement, remplacer la batterie.

### LES PHARES DE SECOURS S'ALLUMENT LORSQUE LA BATTERIE EST CONNECTÉE AU DÉBUT

- La batterie peut avoir été branchée en inversant la polarité. Vérifier les connexions. Connecter le conducteur positif à la borne positive de la batterie et le conducteur négatif à la batterie négative de la batterie. Les lampes devraient alors s'éteindre et la lampe témoin de la charge devrait s'allumer lorsque l'alimentation en C.A. est appliquée.

### LES PHARES DE SECOURS S'ALLUMENT À FAIBLE LUMINOSITÉ LORSQUE L'UNITÉ EST ALIMENTÉE PAR LE C.A. DU SECTEUR

- Vérifier la tension et les connexions de l'alimentation en C.A. Cet équipement de secours est muni d'une protection en cas de baisse de tension. L'alimentation C.A. doit être au moins 80 % de la valeur nominale (96 V pour une alimentation secteur de 120 V) pour que l'équipement fonctionne normalement. À une tension d'alimentation inférieure, les phares de secours commenceront à produire une faible luminosité jusqu'à ce que la tension baisse sous le seuil « d'allumage ». NOTE: Cette condition peut aussi être causée en connectant par erreur une ligne d'alimentation 120 V au conducteur 347 V du transformateur.

## VEUILLEZ CONSERVER CES INSTRUCTIONS

BeLuce Canada Inc., 3900 14th Avenue, Unit 1, Markham, ON L3R 4R3 P: (905) 948-9500 F: (905) 948-8673