



WARNING
ELECTRICAL SHOCK HAZARD

AVERTISSEMENT
RISQUE D'ÉLECTROCUTION

READ and UNDERSTAND these instructions before installing the luminaire.

LISEZ cette notice et assurez-vous de la COMPRENDRE avant de monter le luminaire.

ⓘ

Disconnect the Electrical supply power at the services panel (fuse or circuit breaker box). Failure to do so could result in serious injury. Only qualified electricians should install this luminaire and the installation MUST conform to the Canadian Electrical Code Part I, NEC and any local codes and ordinances. Make sure you have the proper tools and materials to complete the installation before attempting to install the luminaire.

ⓘ

Couper l'alimentation du courant électrique au panneau de service (boîte de fusible ou disjoncteur) sans quoi il pourrait en résulter des blessures sérieuses. Seuls des électriciens qualifiés devraient installer ce luminaire et l'installation doit être conforme au Code Canadien de l'Électricité Première Partie, NEC ainsi qu'aux codes et règlements locaux. Assurez-vous d'avoir les outils et le matériel nécessaires à l'installation avant d'essayer d'installer le luminaire.

INSTALLATION

1. Cut the appropriate hole in the ceiling according to the Dimensions Cut (Fig. 2).
2. Remove the lens(es) (L) from each section of the luminaire by pulling it(them) out of the housing (Fig. 3).
3. Remove the reflector(s) (R) from each section of the luminaire by pulling them out of the housing (Fig. 3).

4. Remove the driver plate(s) from each section of the luminaire by pulling it(them) out of the housing.
NOTE: Disconnect the two quick connectors (power and dimming circuit) from the first driver plate in order to use them later for connection with the external power source. Disconnect the two quick connectors (power and dimming circuit) from the 15 th driver plate in order to use them later for connection with the external power source.

5. Insert the gland nuts into the interior top groove of each housing. Lock the gland nuts with the nuts on the exterior of the housing. Pass the screw through the gland nut and housing. Set in place springs on the outside of the housings and pass it through the mounting screws. Screw the mounting brackets for each section of luminaire as shown in Fig. 3 - **INSTALL THE BRACKETS ON THE HOUSING.**

WARNING! The brackets must be installed on the screws by keeping the distance of 5 mm between the upper side of each bracket and the end of the screw (Fig. 3).

Follow the same mounting procedure until all brackets are installed on the housings.
6. Install the BX cables (armored cable) on the first section of luminaire and the quick connectors on the electrical supply wires.

7. Connect the section (E1) with section (E2) by sliding into appropriate housings grooves the four connections plates and tighten the mounting screws as shown in Fig. 4.

Connect the sections E3-E9 with E1 and E2 by following the same procedure.
8. Install E1 to E9 sections of the luminaire into the ceiling (Fig. 1).

Tighten the two mounting screws until each section is completely mounted to the ceiling (Fig. 3 - **INSTALL THE BRACKETS ON THE HOUSING.**)

9. Make wiring connections inside the luminaire between the external power source and connect the first driver plate (P) by using the two quick connectors (power and dimming) (Fig. 1 detail A).

10. Install the first driver plate (P1) into the luminaire housing by pressing into the holding "U" brackets. You must hear a "CLICK" to confirm each engagement (See Fig. 1 DRIVER PLATES INSTALLATION and Fig. 3 LUMINAIRE INSTALLATION DETAIL).

11. Make wiring connections between the first driver plate (P1) and the second driver plate (P2) by using the quick connectors. Install the second driver plate (P2) into the luminaire housing. Follow the same mounting procedure until P1-P14 driver plates are installed.

12. Install the BX cables (armored cable) on the 10 th section of luminaire and the quick connectors on the electrical supply wires.

13. Connect the section (E10) with section (E11) by sliding into appropriate housings grooves the four connections plates and tighten the mounting screws as shown in Fig. 4.

Connect the E13-E18 sections with E10 and E12 by following the same procedure.
14. Install E10 to E18 sections of the luminaire into the ceiling (Fig. 1).

Tighten the two mounting screws until each section is completely mounted to the ceiling (Fig. 3 - **INSTALL THE BRACKETS ON THE HOUSING.**)

15. Make wiring connections inside the luminaire between the external power source and connect the 15 th driver plate (P) by using the two quick connectors (power and dimming) (Fig. 1 detail A).

16. Install the 15 th driver plate (P15) into the luminaire housing by pressing into the holding "U" brackets. You must hear a "CLICK" to confirm each engagement (See Fig. 1 DRIVER PLATES INSTALLATION and Fig. 3 LUMINAIRE INSTALLATION DETAIL).

17. Make wiring connections between the 15 th driver plate (P15) and the 16 th driver plate (P16) by using the quick connectors. Install the 16 th driver plate (P16) into the luminaire housing. Follow the same mounting procedure until P15-P28 driver plates are installed.

18. Install again the reflectors (R1, R2...Rn) by inserting them into the appropriate grooves of the housings.

NOTE: Check if reflectors are securely installed (See Fig. 3 INSTALLED LUMINAIRE DETAIL).

19. Install again the lens (L1, L2...Ln) by inserting them into appropriate grooves of the housings.

NOTE: Check if the lenses are securely installed.

WARNING: Be sure to remove the transparent tape from the lens(es) (if required).

20. Apply power.

INSTALLATION

1. Découper le trou approprié dans le plafond en se référant aux dimensions de coupage (Fig. 2).
2. Enlever la(les) lentille(s) (L) de chaque section du luminaire en la(les) tirant hors du boîtier (Fig. 3).
3. Enlever le(les) réflecteur(s) (R) de chaque section du luminaire en le(les) tirant hors du boîtier (Fig. 3).
4. Enlever le(les) plateau(x) contenant le(s) pilote(s) de DELs de chaque section du luminaire, en le(les) tirant hors du boîtier (Fig. 3).

NOTE: Débrancher les deux connecteurs rapides (circuits d'alimentation et de la gradation de la lumière) du premier plateau contenant le pilote de DELs afin de les utiliser plus tard pour la connexion avec la source externe d'alimentation.

Débrancher les deux connecteurs rapides (circuits d'alimentation et de la gradation de la lumière) du 15^{ème} plateau contenant le pilote de DELs afin de les utiliser plus tard pour la connexion avec la source externe d'alimentation.

5. Insérer les écrous presse-étoupe dans la rainure supérieure à l'intérieur du chaque boîtier. Verrouiller les écrous presse-étoupe avec les écrous à l'extérieur du boîtier. Insérer les vis de montage dans chaque presse-étoupe et le boîtier. Placer les ressorts du côté extérieur du boîtiers et les faire passer à travers les vis de montage. Visser les supports de montage pour chaque section du luminaire comme montré sur la Fig. 3 - **INSTALLER LE SUPPORTS DE MONTAGE SUR LE LUMINAIRE.**

ATTENTION: Les supports de montages doivent être installés sur les vis en respectant la distance de 5 mm entre le côté supérieur du chaque support de montage et la fin de la vis (voir Fig. 3). Suivre la même méthode d'installation jusqu'à ce que tous les supports de montage soient installés sur les boîtiers.

6. Installer les câbles BX (câbles à gaine métallique) sur la première section du luminaire et les connecteurs rapides sur les fils électriques d'alimentation.

7. Connecter la section (E1) avec la section (E2) en glissant dans les rainures appropriées des boîtiers les quatre plaques de connexion et serrer les vis de montage comme indiqué sur la Fig. 4.

Connecter les sections E3-E9 avec les sections E1 et E2 en suivant la même procédure.
8. Installer les sections E1 à E9 du luminaire au plafond (Fig. 1). Serrer les deux vis de montage jusqu'à ce que chaque section soit complètement fixée au plafond Fig. 3 - **INSTALLER LE SUPPORTS DE MONTAGE SUR LE LUMINAIRE.**

9. Faites les connexions électriques à l'intérieur du luminaire entre la source extérieure d'alimentation et le premier plateau contenant le pilote de DELs (P), en utilisant les deux connecteurs rapides (alimentation et gradation de la lumière)(Fig. 1, détail A).

10. Installer le premier plateau contenant le pilote de DELs (P) dans le boîtier du luminaire en le pressant dans les supports de retenue en "U". Vous devez entendre un "CLIC" pour confirmer chaque enclenchement (voir Fig. 1 NSTALLATION DES PLAQUES DU PILOTE DE DEL et Fig. 3 - DÉTAIL D' INSTALLATION DU LUMINAIRE).

11. Faire les connexions électriques entre le premier plateau contenant le pilote de DELs (P1) et le deuxième plateau contenant le pilote de DELs (P2) en utilisant les deux connecteurs rapides appropriés.

Installer le deuxième plateau contenant le pilote de DELs (P2) dans le boîtier du luminaire. Suivez la même méthode de montage jusqu'à ce que les plateaux P1-P14 contenant les pilotes de DELs soient installés.

12. Installer les câbles BX (câbles à gaine métallique) sur la 10^{ème} section du luminaire et les connecteurs rapides sur les fils électriques d'alimentation.

13. Connecter la section (E10) avec la section (E11) en glissant dans les rainures appropriées des boîtiers les quatre plaques de connexion et serrer les vis de montage comme indiqué sur la Fig. 4.

Connecter les sections E13-E18 avec les sections E10 et E11 en suivant la même procédure.
14. Installer les sections E10 à E18 du luminaire au plafond (Fig. 1). Serrer les deux vis de montage jusqu'à ce que chaque section soit complètement fixée au plafond Fig. 3 - **INSTALLER LE SUPPORTS DE MONTAGE SUR LE LUMINAIRE.**

15. Faites les connexions électriques à l'intérieur du luminaire entre la source extérieure d'alimentation et le 15^{ème} plateau contenant le pilote de DELs (P), en utilisant les deux connecteurs rapides (alimentation et gradation de la lumière)(Fig. 1, détail A).

16. Installer le 15^{ème} plateau contenant le pilote de DELs (P) dans le boîtier du luminaire en le pressant dans les supports de retenue en "U". Vous devez entendre un "CLIC" pour confirmer chaque enclenchement (voir Fig. 1 NSTALLATION DES PLAQUES DU CONTRÔLEUR DE DEL et Fig. 3 - DÉTAIL D' INSTALLATION DU LUMINAIRE).

17. Faire les connexions électriques entre le 15^{ème} plateau contenant le pilote de DELs (P15) et le 16^{ème} plateau contenant le pilote de DELs (P16) en utilisant les deux connecteurs rapides appropriés. Installer le 16^{ème} plateau contenant le pilote de DELs (P16) dans le boîtier du luminaire.

Suivez la même méthode de montage jusqu'à ce que les plateaux P15-P28 contenant les pilotes de DELs soient installés.

18. Réinstaller les réflecteurs (R1, R2, R3... Rn) en les insérant dans les rainures appropriées du boîtier.
NOTE: Vérifier si les réflecteurs sont solidement installés (voir Fig. 3- DÉTAIL D' INSTALLATION DU LUMINAIRE).

19. Réinstaller les lentilles (L1, L2...Ln) en les insérant dans les rainures appropriées du boîtier.
NOTE: Vérifier si les lentilles sont solidement installées.

ATTENTION: S'assurer de retirer le ruban protecteur transparent sur la(les) lentille(s) (si requis).
20. Mettre sous tension.

1 RECESSED ASSEMBLY / ASSEMBLAGE ENCASTRÉ

LUMINAIRE SECTIONS INSTALLATION
INSTALLATION DES SECTIONS DU LUMINAIRE

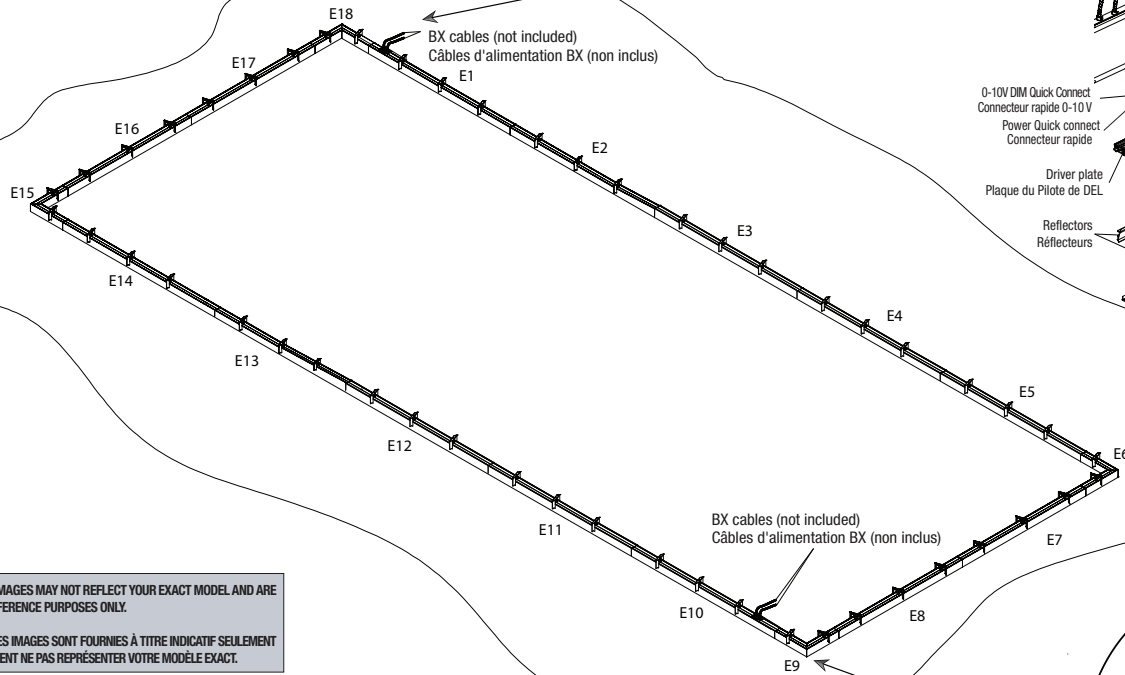

DETAIL A / DÉTAIL A

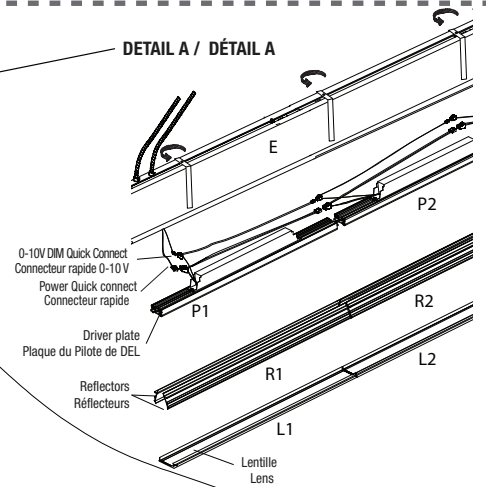

DETAIL B / DÉTAIL B

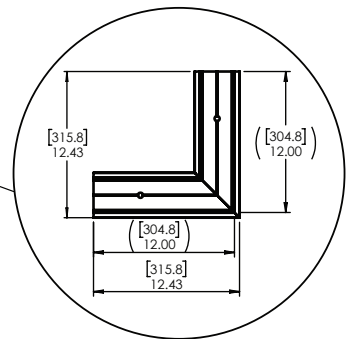

NOTE: IMAGES MAY NOT REFLECT YOUR EXACT MODEL AND ARE FOR REFERENCE PURPOSES ONLY.
NOTE: LES IMAGES SONT FOURNIES À TITRE INDICATIF SEULEMENT ET PEUVENT NE PAS REPRÉSENTER VOTRE MODÈLE EXACT.

DRIVERS PLATES INSTALLATION
INSTALLATION DES PLATEAUX DE PILOTE DEL

CONFIGURATION RECTANGLE

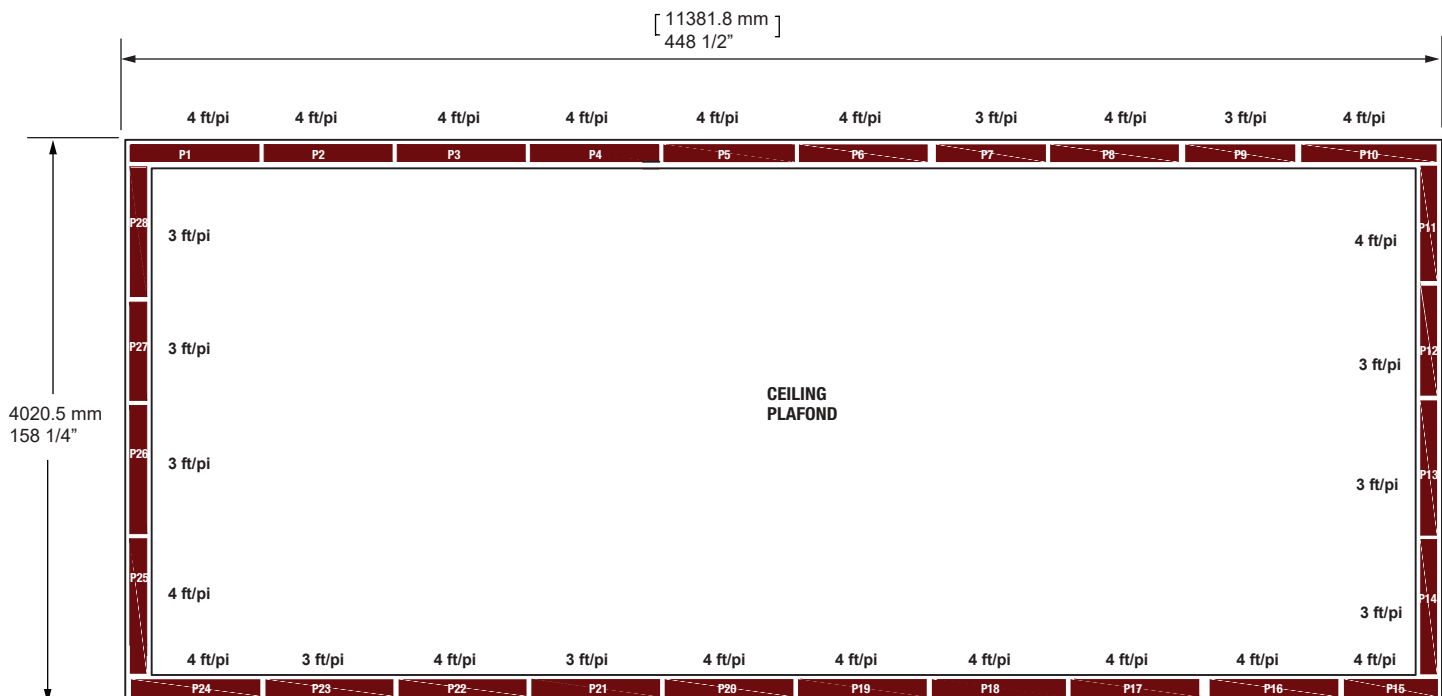

2 OPENING CUT OFF / OUVERTURE COUPÉE DU PLAFOND

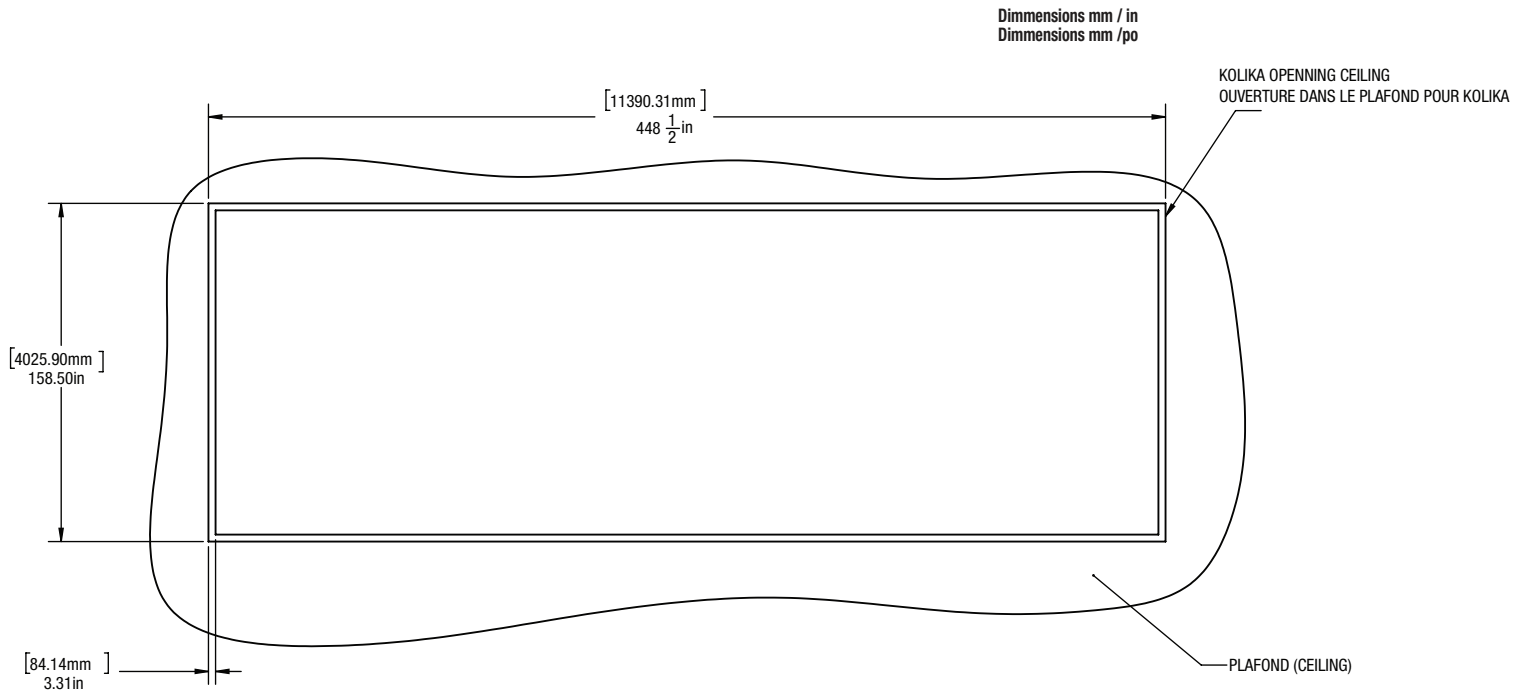

3 RECESSED MOUNT / MONTAGE ENCASTRÉ

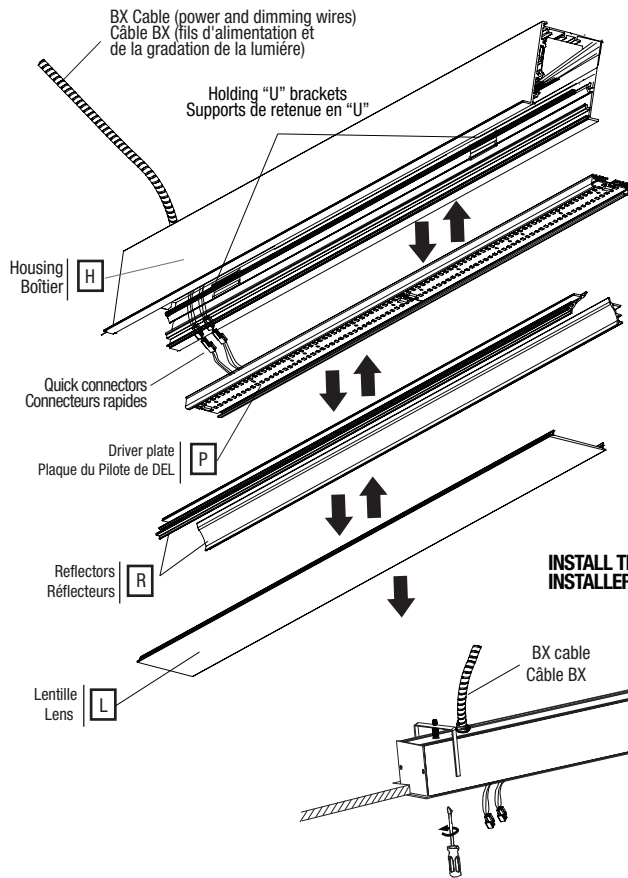

INSTALL THE MOUNTING BRACKETS ON THE HOUSING / INSTALLER LE SUPPORTS DE MONTAGE SUR LE LUMINAIRE

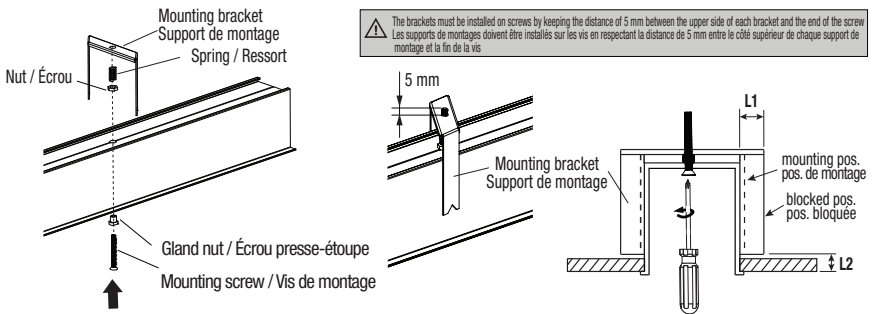

NOTE: Make sure you have min. 1in (L1) on each side of the luminaire to allow the blocking system to work properly.
Assurez-vous d'avoir min. 1po (L1) sur chaque côté du luminaire pour le fonctionnement du système de blocage.
Thickness of drywall ceiling (L2) must be max. 1in.
L'épaisseur de la cloison sèche (L2) doit être max. 1 po.

INSTALL THE LUMINAIRE INTO THE CEILING
INSTALLER LE LUMINAIRE DANS LE PLAFOND

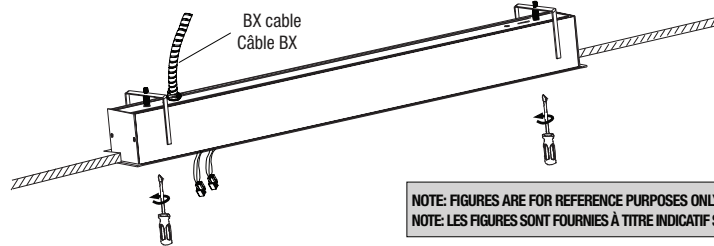

NOTE: FIGURES ARE FOR REFERENCE PURPOSES ONLY.
NOTE: LES FIGURES SONT FOURNIES À TITRE INDICATIF SEULEMENT

LUMINAIRE INSTALLATION DETAIL
DÉTAIL D'INSTALLATION DU LUMINAIRE

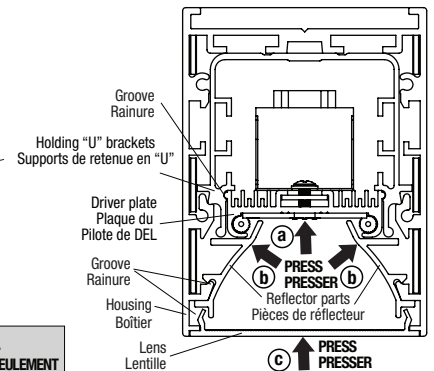

NOTE: For LED replacement consult factory
NOTE: Pour le changement des réglettes DEL consultez l'usine

4 CONTINUOUS MOUNT / MONTAGE EN CONTINUE

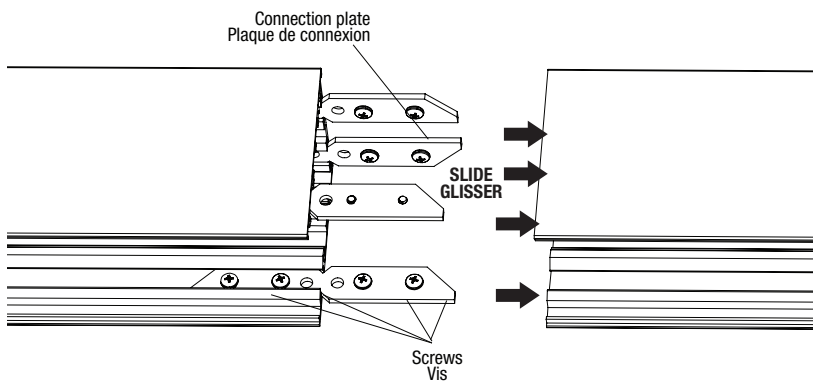

1. Loosen the four screws for each four connection plates by using an Allen Key / Phillips screwdriver, then slide them into appropriate grooves of both luminaires to join.
2. Tighten the screws from inside of both luminaires housings.

1. Dévisser les quatre vis pour chaque quatre plaques de connexion en utilisant une clé Allen / tournevis Phillips et faites-les glisser dans les rainures appropriées de les deux luminaires à rejoindre.
2. Serrer les vis de l'intérieur des deux boîtiers des luminaires.