INSTRUCTIONS

IMPORTANT SAFEGUARDS

When using electrical equipment, basic safety precautions should always be followed including the following:

- 1. READ AND FOLLOW ALL SAFETY INSTRUCTIONS**
 2. Disconnect power before performing work on electrical equipment.
 3. Do not use outdoors.
 4. Use caution when servicing batteries. Battery acid can cause burns to skin and eyes. If acid is spilled on skin or eyes, flush with fresh water and contact a physician immediately.
 5. Equipment should be mounted in locations and at heights where unauthorized personnel will not readily subject it to tampering.
 6. The use of accessory equipment not recommended by BeLuce Canada Inc. as it may cause an unsafe condition, and will void the unit's warranty.
 7. Do not use this equipment for other than its intended purpose.
 8. Servicing of this equipment should be performed by qualified service personnel.
 - 9. SAVE THESE INSTRUCTIONS!**
-

INSTALLATION

WALL MOUNT - SINGLE FACE:

1. Extend unswitched 24 hour AC supply of rated voltage to junction box or appropriate wiring (supplied by others). Leave at least eight (8) inches of slack wire. The circuit should not be energized at this time.
2. Open the faceplate by removing screw from underside of faceplate (Figure 1). Tilt out the bottom of the faceplate, lift and remove (Figure 2).
3. Remove the universal canopy kit from inside the sign (if located there).
4. Knock out the appropriate mounting pattern and/or wire pass-thru hole on the back plate to fit the junction box or wiring connector being used (supplied by others).
5. Bring the wires through the back of the sign and mount the sign securely in place. Screw directly to the junction box if possible.
6. Connect AC supply per diagram provided (Figure 5). **Insulate unused wire!**
CAUTION! - Failure to insulate unused wire may result in a shock hazard or unsafe condition as well as equipment failure.
7. Route wires and secure them in place.
8. Position the pictogram between the posts on the inside of the faceplate and secure with 6 push nuts. (Figure 3)
9. Replace reflector inside housing (Figure 6).
10. Re-install faceplate and secure with screw.
11. Turn on the AC voltage supply.

CEILING/END MOUNT - SINGLE OR DOUBLE FACE:

1. Follow steps 1 to 4 of Wall Mounting instructions above.
 2. On the top and side of the sign there are holes for the canopy. Knock out the appropriate canopy mounting holes for your installation.
 3. Secure the canopy to the sign using the supplied nut and align the wire pass-thru hole in the frame to the wire pass-thru hole in the centre of the canopy.
 4. Bring wires through the wire pass-thru and connect AC supply as described in step 6 of Wall Mount instructions above.
 5. Secure the sign to the wall or ceiling using the supplied 1-1/2 inch screws and nuts. Screw directly to junction box if possible. A universal spider plate is supplied to allow for sign placement adjustment or connection to a variety of electrical boxes (Figure 4).
 6. Follow steps 7 to 11 of Wall Mount instructions above.
-

SELF-POWERED:

1. For models FM-SP, plug the battery into the circuit board per (Figure 5) self-powered sign.

Figure 1

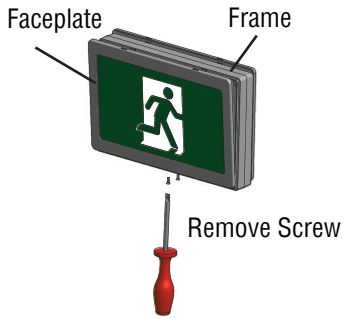

Figure 2



Tilt out the bottom of faceplate.
Lift up to remove

Figure 3

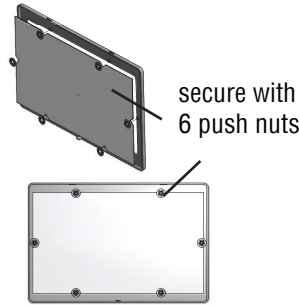

Figure 4

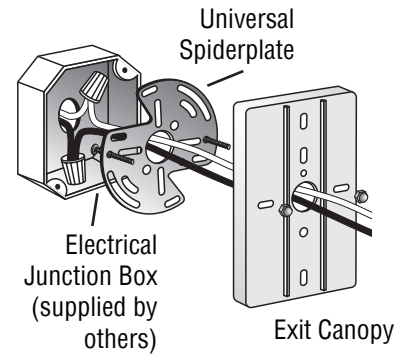

Figure 5

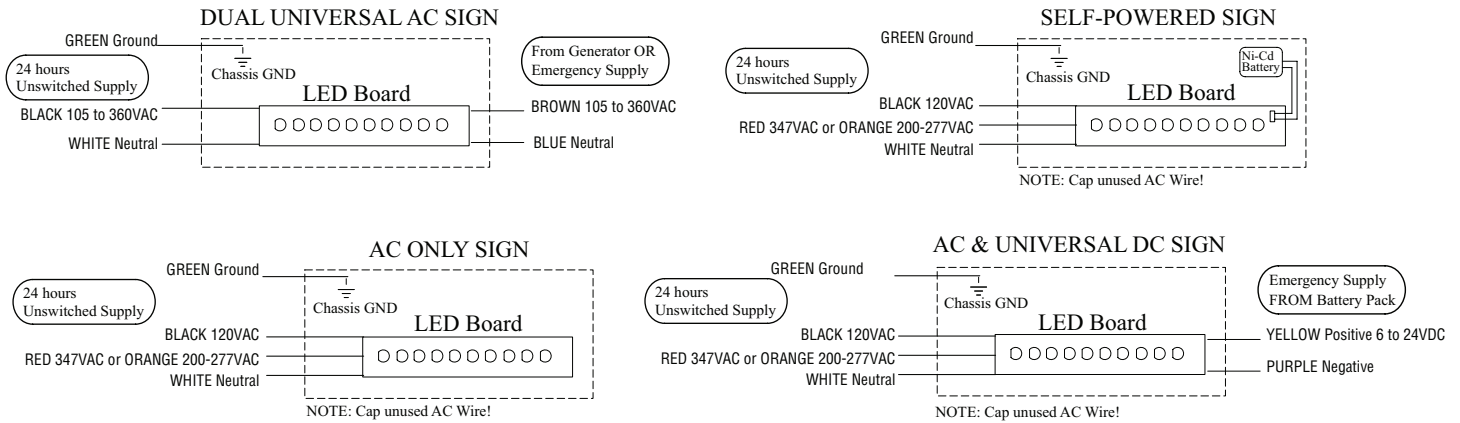
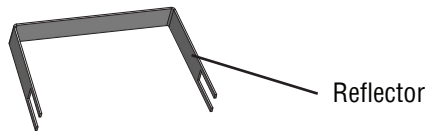

Figure 6



MAINTENANCE

- Code requires that the equipment be tested every 30 days for 30 seconds, and that written records be maintained. Further, the equipment is to be tested once a year for the duration required as per Code. The equipment is to be repaired whenever the equipment fails to operate as intended during the duration test. Written records of test results and any repairs made must be maintained. BeLuce Canada Inc. strongly recommends compliance with all Code requirements.
- Clean exit face(s) on a regular basis.

NOTE: The servicing of any parts should be performed by qualified service personnel only. The use of replacement parts not furnished by BeLuce Canada Inc., may cause equipment failure and will void the warranty.

TROUBLESHOOTING

EXIT SIGN DOES NOT COME ON AT ALL

- Check AC supply and all AC connections - be sure exit has 24 hour AC supply (unswitched).
- Check supply voltage and AC connections. The AC supply must be at least 80% of nominal (96V on a 120V line) for equipment to function normally. At lower voltages the LEDs will begin to glow dimly until the source voltage drops below the full "turn-on" point.

NOTE: This condition may also be caused by incorrectly connecting a 120 Volt supply line to the 277-Volt capacitor assembly lead.

- AC supply is OK; replace LED circuit board assembly.

TROUBLESHOOTING

IF THE EMERGENCY LIGHTING FIXTURE IS EXPERIENCING ONE OF THE FOLLOWING PROBLEMS:

- The LED indicator is off or displaying the wrong status.
- The LED strip is on during AC power, but there is no emergency backup function.
- The LED strip is on, but the battery is not charging (battery voltage is low).

PERFORM A HARD RESET ON THE BATTERY AND CHARGER BOARD Steps to Perform a Hard Reset:

1. **Disconnect AC Power:** Turn off the AC power supply to the emergency lighting fixture.
2. **Unplug the Battery:** Safely disconnect the battery pack from the charger board.
3. **Wait for 10 Seconds:** Allow the system to completely discharge by waiting a minimum of 10 seconds.
4. **Reconnect Power:** Plug the battery pack back into the charger board.
5. **Restore the AC power** to the fixture.
6. **Verify the Reset:**
 - I. Check that the LED indicator is functioning correctly.
 - II. Ensure that the battery is charging and the emergency backup function is operational.

NOTE: If the issue persists after performing the hard reset, further inspection of the fixture or professional assistance may be required.

SAVE THESE INSTRUCTIONS

INSTRUCTIONS

MESURES DE PROTECTION IMPORTANTES

Toujours prendre les précautions d'usage pour employer un équipement électrique, notamment les mesures suivantes :

1. **VEUILLEZ LIRE ATTENTIVEMENT ET OBSERVER TOUTES LES CONSIGNES DE SÉCURITÉ.**
 2. Toujours débrancher l'unité de l'alimentation électrique avant l'entretien ou une réparation.
 3. Ne pas utiliser cet appareil à l'extérieur.
 4. Faire preuve de prudence lors de l'entretien des batteries.
 5. L'équipement doit être installé dans un endroit et à une hauteur où il ne sera pas soumis à un usage intempestif par un personnel non autorisé.
 6. L'usage de tout appareil auxiliaire non recommandé par BeLuce Canada Inc. peut causer une condition non sécuritaire et annulera la garantie de l'unité.
 7. Ne pas employer cet équipement pour un usage autre que celui prévu.
 8. La maintenance de cet équipement doit être effectuée par le personnel de maintenance qualifié.
 9. **VEUILLEZ CONSERVER CES INSTRUCTIONS !**
-

INSTALLATION

MONTAGE MURAL - FACE SIMPLE :

1. Acheminer une alimentation C.A. 24 heures non commutée de la tension nominale approuvée à la boîte de jonction ou un câblage approprié (fourni par d'autres). Laisser au moins huit (8) po de fil lâche. Le circuit ne doit pas être sous tension à ce moment.
2. Pour ouvrir la plaque frontale, enlever la vis du dessous de la plaque (Figure 1). Basculer la partie inférieure de la plaque frontale, soulever et enlever la plaque (Figure 2).
3. Enlever le groupe pavillon de recouvrement universel situé à l'intérieur de l'enseigne (s'il y a lieu).
4. Enlever les débouchures de la configuration de montage appropriée et/ou le trou de passage sur la plaque arrière de l'enseigne de sortie pour ajuster à la boîte de jonction ou au connecteur de câblage utilisé (fourni par d'autres).
5. Acheminer les fils à travers le dos de l'enseigne et l'installer solidement en place. Visser directement à la boîte de jonction si possible.
6. Effectuer les connexions à l'alimentation d'après le schéma de câblage fourni (Figure 5).
Isoler tout fil électrique non utilisé ! MISE EN GARDE ! Omettre d'isoler un fil non utilisé peut entraîner un risque de choc électrique, une condition non sécuritaire et une défaillance de l'équipement.
7. Acheminer les fils et les assujettir en place.
8. Placer le pictogramme entre les colonnettes situées à l'intérieur de la plaque frontale et fixer à l'aide de 6 écrous capuchons (Figure 3).
9. Remplacer le réflecteur intérieur du boîtier (Figure 6).
10. Réinstaller la plaque frontale et fixer à l'aide de la vis.
11. Mettre sous tension le circuit d'alimentation C.A.

MONTAGE PLAFONNIER / LATÉRAL – UNITÉS À FACE SIMPLE OU DOUBLE :

1. Suivre les étapes 1 à 3 des instructions du montage mural ci-dessus.
 2. Sur le dessus et le côté de l'enseigne on trouve des trous destinés au pavillon de recouvrement. Enlever les débouchures des trous de montage appropriés au montage du pavillon d'après votre installation.
 3. Fixer le pavillon de recouvrement à l'enseigne à l'aide de l'écrou fourni et aligner le trou de passage des fils de la monture au trou de passage des fils situé au centre du pavillon.
 4. Acheminer les fils par le trou de passage des fils et raccorder à l'alimentation C.A. comme décrit à l'étape 6 des instructions du montage mural ci-dessus.
 5. Fixer l'enseigne au mur ou au plafond à l'aide des écrous et vis de 1-1/2 po fournis. Si possible, visser directement à la boîte de jonction. Un croisillon universel est fourni afin de permettre l'ajustement de l'enseigne à l'endroit voulu ou la connexion à un choix de boîtes électriques (Figure 4).
 6. Suivre les étapes 7 à 10 des instructions du montage mural ci-dessus.
-

AUTONOME

1. Pour le modèle FM-SP, brancher la batterie à la carte de circuit imprimé de l'enseigne autonome (Figure 5).

Figure 1

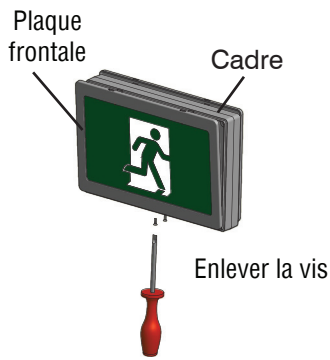

Figure 2



Figure 3

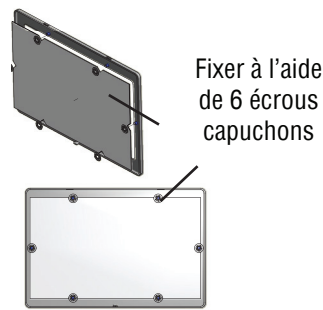

Figure 4

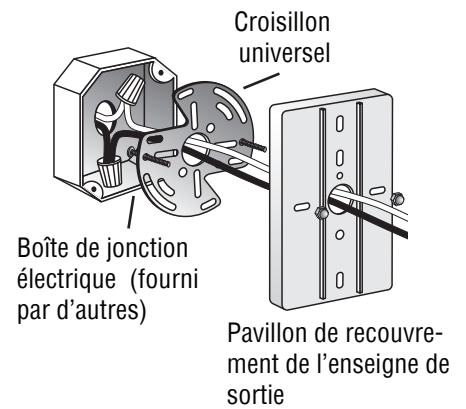

Figure 5

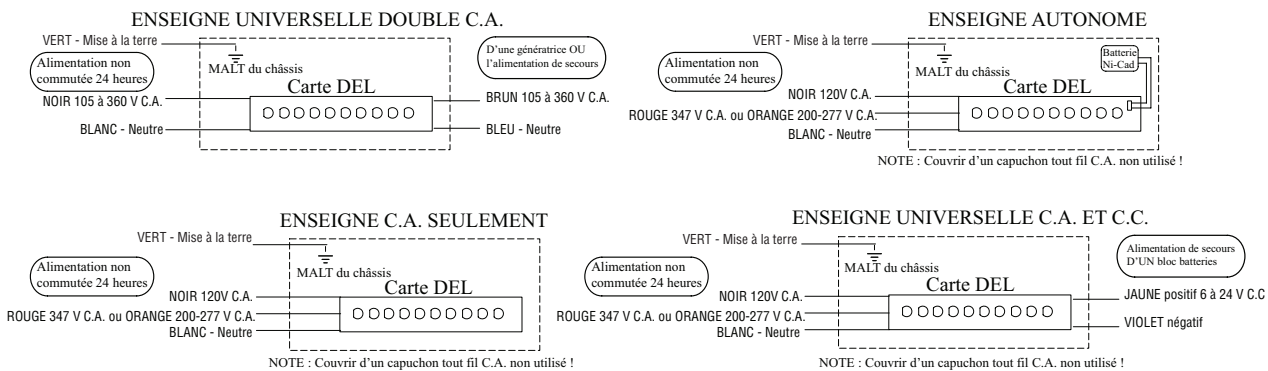
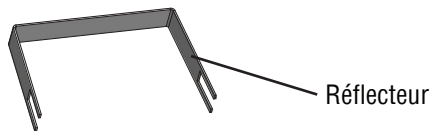

Figure 6



ENTRETIEN

1. Le Code exige que l'équipement soit soumis à un test tous les 30 jours durant 30 secondes et qu'un registre soit tenu à cet effet. De plus, l'équipement doit être soumis à un test annuel d'une durée prévue par le Code. L'équipement doit être réparé s'il ne fonctionne pas comme prévu durant toute la durée du test. Un registre consigné doit être tenu sur les résultats des tests et toutes les réparations. BeLuce Canada Inc. recommande fortement la conformité à toutes les exigences du Code.
2. Nettoyer régulièrement la ou les faces de l'enseigne de sortie.

NOTE: L'entretien et la réparation doivent être effectués par un personnel d'entretien qualifié. L'usage de pièces de rechange provenant d'un autre fabricant que BeLuce Canada Inc. peut causer une défaillance prématurée de l'équipement et annulera toute garantie.

CONSEIL DE DÉPANNAGE

L'ENSEIGNE DE SORTIE NE S'ALLUME PAS DU TOUT

1. Vérifier l'alimentation C.A. et toutes les connexions du C.A. – S'assurer que l'enseigne est alimentée en C.A. sur 24 heures (non commutée).
2. Vérifier la tension et les connexions de l'alimentation en C.A. L'alimentation C.A. doit être au moins 80 % de la valeur nominale (96 V pour une alimentation secteur de 120 V) pour que l'équipement fonctionne normalement. À des tensions plus faibles, les DEL peuvent commencer à s'illuminer faiblement jusqu'à ce que la tension d'alimentation baisse sous le seuil d'interruption (ON/OFF) complet.

NOTE: Cette condition peut aussi être causée en connectant par erreur une ligne d'alimentation 120 V au conducteur 277 V du groupe condensateur.

3. Si l'alimentation C.A. est exacte ; remplacer la carte de circuit imprimée DEL.

CONSEIL DE DÉPANNAGE

SI L'APPAREIL D'ÉCLAIRAGE DE SECOURS PRÉSENTE L'UN DES PROBLÈMES SUIVANTS :

- Le témoin DEL est éteint ou affiche un mauvais statut.
- La bande DEL est allumée pendant l'alimentation CA, mais en état d'urgence n'est pas opérationnelle.
- La bande DEL est allumée, mais la batterie ne se charge pas (la tension de la batterie est faible).

EFFECTUER UNE RÉINITIALISATION SUR LA CARTE DE LA BATTERIE ET DU CHARGEUR

1. **Déconnecter l'alimentation CA** : coupez l'alimentation CA de l'appareil d'éclairage de secours.
2. **Débrancher la batterie** : déconnectez en toute sécurité la batterie de la carte du chargeur.
3. **Attendre 10 secondes** : Laissez le système se décharger complètement en attendant au moins 10 secondes.
4. **Reconnecter l'alimentation** : Rebranchez la batterie sur le chargeur.
5. **Rétablir l'alimentation CA** du projecteur.
6. **Vérifier la réinitialisation** :
 - I. Assurez-vous que le témoin DEL fonctionne correctement.
 - II. Vérifiez que la batterie se charge et que la fonction de secours est opérationnelle.

NOTE: Si le problème persiste après la réinitialisation, une inspection plus approfondie du luminaire ou l'aide d'un professionnel pourrait être nécessaire.

VEUILLEZ CONSERVER CES INSTRUCTIONS