



INSTRUCTIONS

IMPORTANT SAFEGUARDS

When using electrical equipment, basic safety precautions should always be followed including the following:

- 1. READ AND FOLLOW ALL SAFETY INSTRUCTIONS**
2. Disconnect power before performing work on electrical equipment.
3. Do not let power cords touch hot surfaces and do not mount near gas or electric heaters.
4. Use caution when servicing batteries. Battery acid can cause burns to skin and eyes. If acid is spilled on skin or eyes, flush with fresh water and contact a physician immediately.
5. Equipment should be mounted in locations and at heights where unauthorized personnel will not readily subject it to tampering.
6. The use of accessory equipment not recommended by BeLuce Canada Inc., may cause an unsafe condition, and will void the unit's warranty.
7. Do not use this equipment for other than its intended purpose.
8. Servicing of this equipment should be performed by qualified service personnel.
- 9. SAVE THESE INSTRUCTIONS!**

INSTALLATION

1. Remove the polycarbonate lens by inserting a slotted screw driver into the tabs along the bottom of the assembly (Figure 1).
2. Remove the reflector assembly by inserting a slotted screw driver to depress tabs as shown in (Figure 2).
3. Mount backplate to mounting surface using appropriate fasteners and washers (supplied by others). Cover fasteners with provided waterproof caps (figure 3).
4. Connect DC for 6V, 12V or 24V DC service.
5. Position lamps to provide best lighting distribution. Manually rotate or twist lamp to desired position.
6. Close lens.

Figure 1

Remove the lens

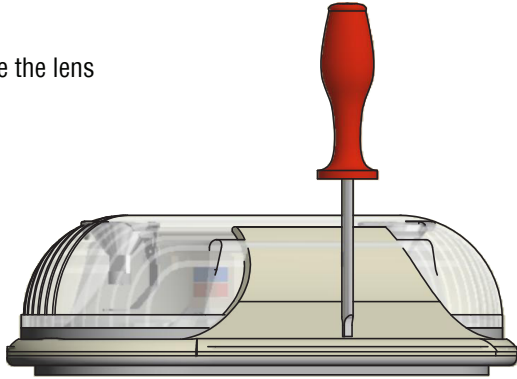

Figure 3

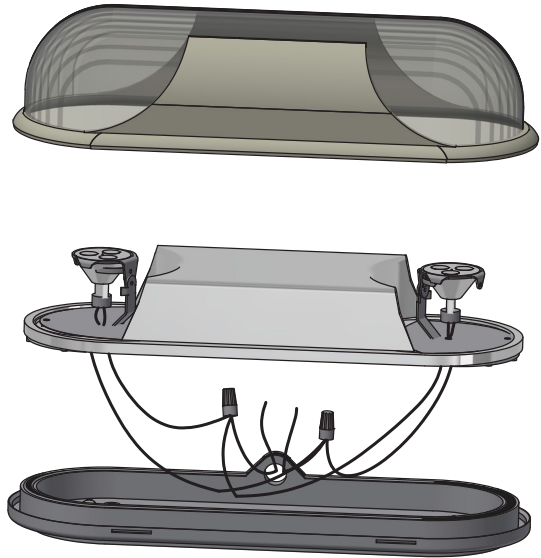
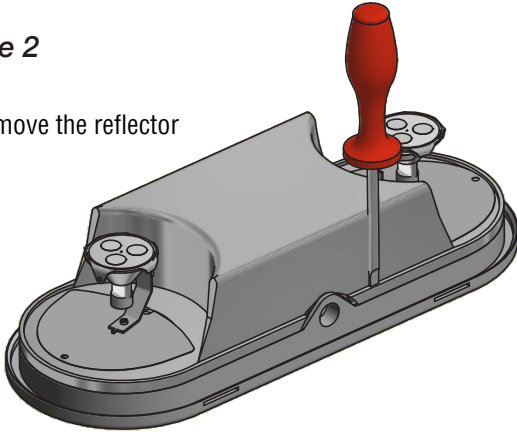

Figure 2

Remove the reflector



MAINTENANCE

1. Clean lenses on a regular basis.
NOTE: The servicing of any parts should be performed by qualified service personnel only. The use of replacement parts not furnished by BeLuce Canada Inc., may cause equipment failure and will void the warranty.
2. The lamps listed herein when used according to the instructions with this unit are in accordance with the requirements of CSA Standard C22.2, No. 141 – Unit Equipment for Emergency Lighting.

SAVE THESE INSTRUCTIONS



INSTRUCTIONS

MESURES DE PROTECTION IMPORTANTES

Toujours prendre les précautions d'usage pour employer un équipement électrique, notamment les mesures suivantes :

1. **VEUILLEZ LIRE ATTENTIVEMENT ET OBSERVER TOUTES LES CONSIGNES DE SÉCURITÉ.**
2. Toujours débrancher l'unité de l'alimentation électrique avant l'entretien ou une réparation.
3. Ne pas utiliser cet appareil à l'extérieur.
4. Ne pas laisser le cordon entrer en contact avec une surface chaude. Ne pas installer près d'un chauffage au gaz ou électrique.
5. Faire preuve de prudence lors de l'entretien des batteries. L'acide des batteries peut causer des brûlures à la peau et aux yeux. En cas de contact cutané ou oculaire avec de l'acide, rincer immédiatement avec de l'eau douce et contacter un médecin.
6. L'équipement doit être installé dans un endroit et à une hauteur où il ne sera pas soumis à un usage intempestif par un personnel non autorisé.
7. L'usage de tout appareil auxiliaire non recommandé par BeLuce Canada Inc. peut causer une condition non sécuritaire et annulera la garantie de l'unité.
8. Ne pas employer cet équipement pour un usage autre que celui prévu.
9. **VEUILLEZ CONSERVER CES INSTRUCTIONS !**

INSTALLATION

1. Ouvrir la lentille à l'aide d'un tournevis pour écrou à fente, insérer l'embout dans les languettes situées en bordure du bas (Figure 1).
2. Retirer le groupe réflecteur à l'aide du tournevis pour écrou à fente, l'insérer pour comprimer les languettes tel qu'illustré (Figure 2).
3. Effectuer les connexions de câblage adéquates entre l'alimentation en C.A. et le transformateur de l'unité conformément (Figure 3).
4. Connectez-DC pour 6V, 12V ou 24V DC service.
5. Positionner les lampes de manière à fournir la meilleure distribution lumineuse. Pivoter manuellement chaque tête à la position voulue.
6. Fermer lentil.

Figure 1

Retirer la lentille

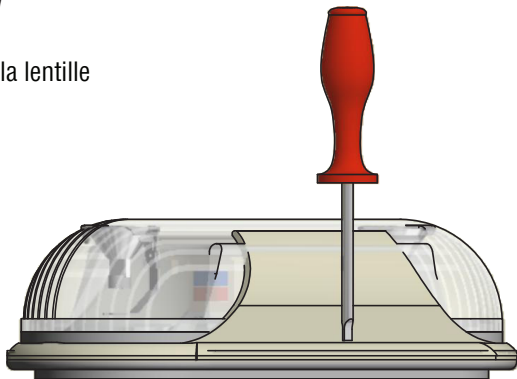

Figure 3

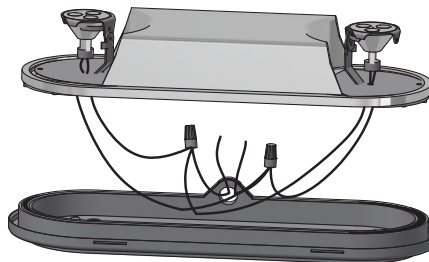
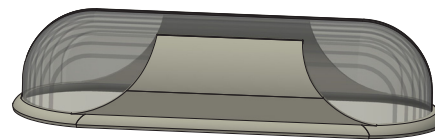
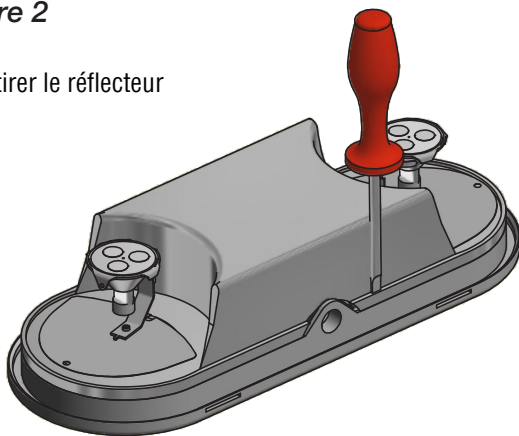

Figure 2

Retirer le réflecteur



ENTRETIEN

1. Nettoyer régulièrement la lentille.

NOTE: L'entretien et la réparation doivent être effectués par un personnel d'entretien qualifié. L'usage de pièces de rechange provenant d'un autre fabricant que BeLuce Canada Inc. peut causer une défaillance prématurée de l'équipement et annulera toute garantie.

VEUILLEZ CONSERVER CES INSTRUCTIONS